

Schnellwechsel- Schneidstempel Typ EBT..

Mit federndem Auswerferstift mit abgesetzter Schaft Form

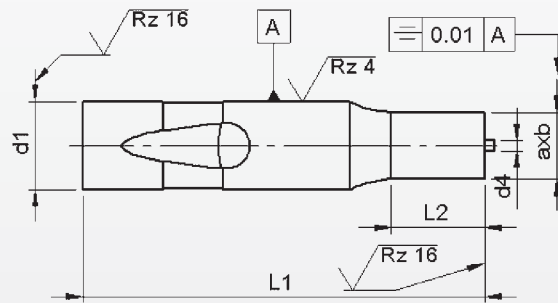
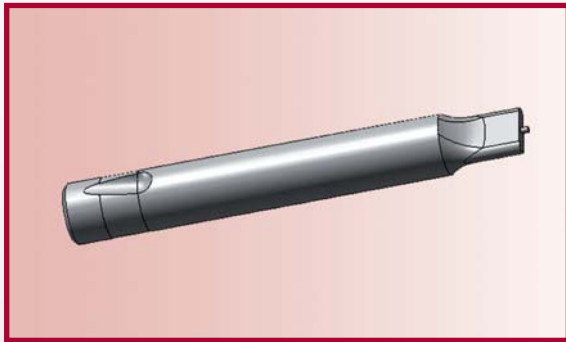

Werkstoff: HSS (1.3343)

Härte: Schaft: 64 ±2 HRC
Kopf: 50 ±5 HRC

Typ EBTf

Typ EBT0

Typ EBT R

Typ EBT S

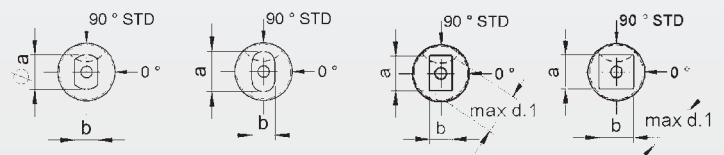

d ₁	axb		l ₂	l ₁ ^{+0.3} / _{+0.2}					
				63/71	80	90	100	125	
g5	b ≥	± 0.01	a ≤	Preis pro Stück in EURO					
6	3,0	—	5,9	10	33,55	34,15	34,85	35,65	37,25
10	5,0	—	9,9	17	41,20	42,00	43,50	44,05	46,40
13	9,0	—	12,9	17	43,50	44,50	45,75	47,10	50,00
16	12,0	—	15,9	17	46,00	47,40	48,85	50,50	54,00
20	16,0	—	19,9	17	59,40	61,00	62,85	64,85	69,15
25	20,0	—	24,9	17	68,60	70,65	72,90	75,35	80,75

Zwischenabmessungen und andere Längen und Sonderwerkstoffe z.B. ASP, CPM und Vanadis sind kurzfristig auf Wunsch lieferbar.

Mehr- und Minderpreise:

- 1 Stück pro Abmessung + 50%
- 2-3 Stück pro Abmessung + 25%
- 25 Stück pro Abmessung - 5%
- 50 Stück pro Abmessung - 7%
- 100 Stück pro Abmessung - 10%